



**CATALOGO PAVIMENTI**

## FRATTAZZATRICI SINGOLE

*Costruito per prestazioni, lunga durata e facilità d'uso*

- Scatola ingranaggi garantita per frattazzatura pesante e movimentazione ruvida
- Interruttore di arresto di sicurezza centrifugo che spegne automaticamente il motore in caso di emergenze operative
- Controllo di precisione per il passo della lama per garantire una regolazione precisa della lama
- Robusta impugnatura cromata a tre tubi progettata per fornire maggiore leva e facilità di controllo
- Anello di protezione cromato per una facile pulizia
- Gancio di sollevamento per un facile trasporto
- Lame universali intercambiabili con le principali marche di spatole
- Scelta di vari motori a benzina e diesel come Honda, Robin, B&S Lombardini ecc.

Codice prodotto	Modello	Tipo di motore	Motore	Potenza HP	Cammino mm	Peso Kg
BTC436SL	436-90	Benzina	Honda GX-160	5.5	900	75
BTC436200SL	436-90	Benzina	Honda GX-200	6.0	900	75
BTC4362SL	436-90	Benzina	Honda GX-270	9.0	900	85
BTC4363SL	436-90	Benzina	Honda GX-340	11.0	900	92
BTC436SLLD	436-90	diesel	Lombardini 15LD	7.5	900	92
BTC446SL	446-120	Benzina	Honda GX-270	9.0	1200	110
BTC4461SL	446-120	Benzina	Honda GX-340	11.0	1200	115
BTC4463SL	446-120	Benzina	Honda GX-390	13.0	1200	115
BTC446SLLD	446-120	diesel	Lombardini 15LD	7.5	1200	110

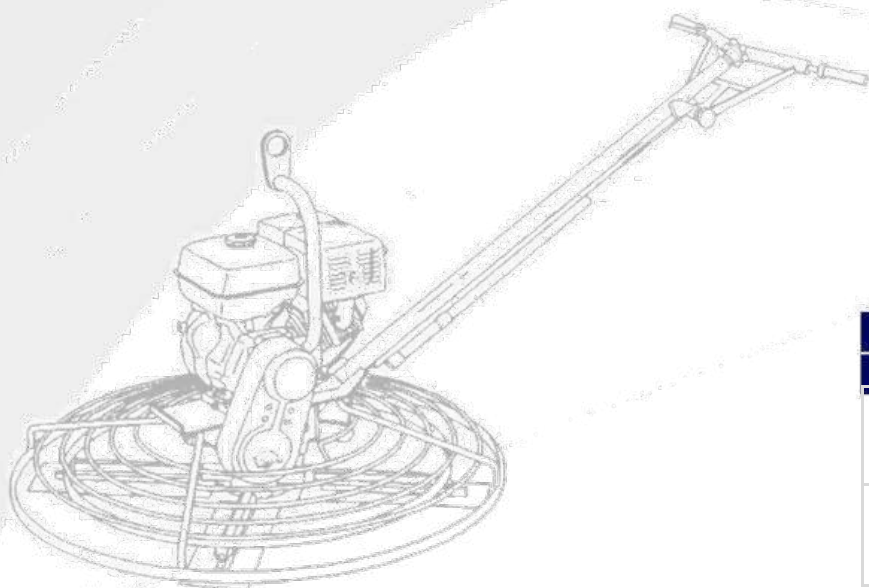

Codici dei prodotti di consumo		
Modello	Lame	Padelle
436-90	000203	000226
	000191	
	000171	
446-120	000204	000227
	000192	
	000173	



## FRATTAZZATRICI SINGOLE 60/75

### *Finitura liscia. Migliore comfort*

- Adatto per la spatolatura di bordi contro pareti e colonne
- Consente migliori capacità di galleggiamento e finitura lungo le linee delle pareti, colonne e ostacoli
- Anello ruota libera rotante che permette alla spatola di scorrere agevolmente lungo la parete
- Anello di protezione in gomma sulla protezione rotante per evitare danni alle pareti
- Scatola ingranaggi garantita per frattazzatura pesante e movimentazione grossolana
- Interruttore di arresto di sicurezza che spegne automaticamente il motore in caso di emergenza operativa
- Manico pieghevole standard e gancio di sollevamento per un facile stoccaggio e trasporto
- Controllo di precisione per il passo della lama per garantire una regolazione precisa della lama
- Lame universali intercambiabili con le maggiori marche di spatole
- Scelta di vari tipi di motori a benzina Honda



motore				Motore	Potenza HP	Cammino mm	Peso Kg ~
BTC424SL	424-60	4	Benzina	Honda GX-160	5.5	600	60
BTC430SL	430-75	4	Benzina	Honda GX-160	5.5	750	70
BTC4302SL	430-75	4	Benzina	Honda GX-200	6.0	750	70
BTC4246SL	624-60	6	Benzina	Honda GX-160	5.5	600	63
BTC4306SL	630-75	6	Benzina	Honda GX-160	5.5	750	73
BTC43026SL	630-75	6	Benzina	Honda GX-200	6.0	750	73



	blades	Padelle
	00201	000224
	00202	000225
	00207	000224B
	00202	000225BG



# FRATTAZZATRICI ELETTRICHE

## Durabilità con forza

- Scatola ingranaggi garantita per frattazzatura pesante e movimentazione grossolana
- Motore elettrico a velocità variabile
- Interruttore di arresto di sicurezza che spegne automaticamente il motore in caso di emergenze operative
- Controllo di precisione per il passo della lama per garantire una regolazione precisa della lama
- Robusta impugnatura cromata a tre tubi progettata per fornire maggiore leva e facilità di controllo
- Gancio di sollevamento per un facile trasporto
- Lame universali intercambiabili con le maggiori marche di spatole
- Forniamo 424-60 e 430-75 come Edger Trowel e 436-90 e 446-120 come StandardTrowel



Codice prodotto	Modello	Unità di potenza (velocità variabile)	Potenza kW	Cammino mm	Peso Kg ~
BTC60E240SL	424-60	Elettrico 240V; 50/60 Hz monofase	1.5	600	55
BTC75E240SL	430-75	Elettrico 240V; 50/60 Hz monofase	1.5	750	65
BTC90E240SL	436-90	Elettrico 240V; 50/60 Hz monofase	2.2	900	75
BTC90E400SL	436-90	Elettrico 400V; Elettrico 240V trifase 50/60	2.2	900	75
BTC120E240SL	446-120	Hz; 50/60 Hz monofase Elettrico 400V;	2.2	1200	85
BTC120E400SL	446-120	50/60 Hz trifase	2.2	1200	85



Codici di prodotto	
	Padelle
1	000224
2	000225
3	000226
1	
1	
4	000227
2	
3	

## FRATTAZZATRICI DOPPIE

### Convenienza ad ogni svolta

- Macchina leggera e facile da trasportare progettata per lavori di pavimentazione di piccole dimensioni
- Il profilo basso della macchina fornisce un centro di gravità basso e consente un'elevata stabilità della macchina
- Garantito Gear Box per frattazzatura pesante e movimentazione grossolana
- Sterzo multidirezionale a doppia leva per un controllo immediato della macchina e una manovrabilità precisa
- Assemblaggio tipo frizione centrifuga
- Sedili ribaltabili in avanti con cassetta degli attrezzi sul retro
- Gancio di sollevamento integrato per il trasporto, in cantiere o fuori sede
- Controllo di precisione per il passo della lama per garantire una regolazione precisa della lama
- Anello di protezione cromato per una facile pulizia e protezione della trasmissione
- Luci regolabili per diverse direzioni
- Montaggio a spruzzo d'acqua
- Scelta di vari tipi di motore Honda, B&S ecc.

Codice prodotto	Modello	Tipo di motore	Motore	Potenza HP	Cammino mm	Capacità carburante	Peso Kg ~
BTC830MC	830-75	Benzina	B&S Vanguard	18 CV	1600	15 L	235
BTC8361SL	836-90 OL	Benzina	Honda GX-690	24HP	1850	15 L	285
BTC8362SL	836-90 OL	Benzina	Honda GX-630	20 HP	1850	15 L	280
BTC836NOSL	836-90 PF	Benzina	Honda GX-690	24 CV	1940	15 L	285
BTC836HC	836-90 PF	Benzina	Honda GX-690	24 CV	1940	15 L	285
BTC1046HSL	1046-120 PF	Benzina	Honda GX-690	24 CV	2540	20 L	385
BTC1046SL	1046-120 PF	Benzina	B&S Vanguard	35 HP	2540	20 L	410

# OL (overlapper); PF (Pan Floater)



BCTTRO Carrello di trasporto per uomo a bordo come optional.

Modello	Lame	Padelle
830-75	000208	000225C
836-90	000203 000191 000171	000226
1046-120	0002045	WH3011 0001925





## FRATTAZZATRICI DOPPIE SEMI-IDRAULICHE

### Convenienza ad ogni svolta

- Macchina leggera e facile da trasportare
- Il profilo basso della macchina fornisce un centro di gravità basso e consente un'elevata stabilità della macchina.
- Comando dello sterzo azionato da joystick idraulico.
- Controllo di precisione per il passo della lama per garantire una regolazione precisa della lama.
- Scatola ingranaggi garantita per frattazzatura pesante e movimentazione ruvida.
- Luci a LED regolabili per diverse direzioni
- Montaggio a spruzzo d'acqua

Codice prodotto	Modello	Tipo di motore	Motore	Potenza HP	Percorso mm	Capacità carburante	Peso Kg ~
BTC836HYDSL	836-90 PF	Benzina	Honda GX-690	24 CV	1940	15 L	345
BTC1046HYDSL	1046-120 PF	Benzina	B&S Vanguard	35 HP	2540	20 L	500

# PF (Pan Floater)



Codici dei prodotti di consumo		
Modello	Lame	Padelle
836-90 PF	000203	000226
	000191	
	000171	
1046-120 PF	0002045	WH3011
	0001925	

BTCTTRO Carrello di trasporto per uomo a bordo come optional.





## MACCHINE SCARIFICANTI

### Azione rapida, prestazioni migliori

- Macchina ideale per superfici in cemento e asfalto
- Facile da usare
- Leggero per un facile trasporto
- Controllo dell'altezza di taglio
- Fornito con gabbia da taglio larga 200 mm
- Frese in carburo di tungsteno fornite come opzione standard. Altre varianti disponibili su richiesta
- Optionof Honda benzina Engineer Motore elettrico



Prodotto Codice	Modello	Motore	Mano braccio Vibrazione	Energia	Peso Kgs ~
BTCC83	BTC-SP8	Honda GX-160	- 6 m / S2	5,5 HP	65
BTCSP8E240	BTC-SP8 elettrico	240V; 50 Hz monofase	- 6 m / S2	2,2 kW	70
BTCSP8E400	BTC-SP8 elettrico	400V; 50 Hz trifase	- 6 m / S2	2,2 kW	70



## LAME PER SPATOLA

### Costruito per durare

- Le lame della spatola sono realizzate con acciaio al carbonio temprato e temprato
- L'alto tenore di carbonio aumenta la resistenza all'abrasione, con conseguente maggiore durata
- Disponibile anche come acciaio temperato blu appositamente formulato per una maggiore durata e una migliore finitura
- Le lame sono fornite per la maggior parte dei tipi di cazzuola

### PALETTE

Codice prodotto		Macchina Taglia	Lama Taglia	Imballaggio Per set	Peso per set ~	
Argento Serie	Blu Serie				Argento Serie	Blu Serie
000201	000201BL	60 cm	4,3 / 4 "x9"	4	2.30	2.50
000207	-	60 cm	4,3 / 4 "x 8"	4	2.30	-
000201DYN	-	60 cm	5 "x9,1 / 4"	4	3.20	-
000202	000202BL	75 cm	4,3 / 4 "x11"	4	3.00	3.30
000208	000208BL	75 cm	6 "x10" MK-8-75	4	3.80	4.10
000203	000203BL	90 cm	6 "x14"	4	4.80	5.20
000203K	000203KBL	90 cm	6 "x14" MK-8-90	4	5.30	5.70
000204	000204BL	120 cm	6 "x18"	4	6.50	7.10
000204K	000204KBL	120 cm	6 "x18" MK-8-120	4	7.00	7.60
0002045	0002045BL	120 cm	6 "x18"	5	8.15	8.90
000209	000209BL	150 cm	6 "x23"	6	14.50	15.35



### COMBinate IN ACCIAIO

Codice prodotto		Macchina Taglia	Lama Taglia	Imballaggio Per set	Peso per set ~	
Argento Serie	Blu Serie				Argento Serie	Blu Serie
000191	000191BL	90 cm	8 "x14"	4	5.80	6.25
000191K	000191KBL	90 cm	8 "x14" MK-8-90	4	6.30	6.75
000192	000192BL	120 cm	8 "x18"	4	7.90	8.60
000192K	000192KBL	120 cm	MK-8-120 da 8 "x18"	4	8.40	9.10
0001925	0001925BL	120 cm	8 "x18"	5	9.90	10.75
000190	000190BL	150 cm	8 "x23"	6	16.00	17.50

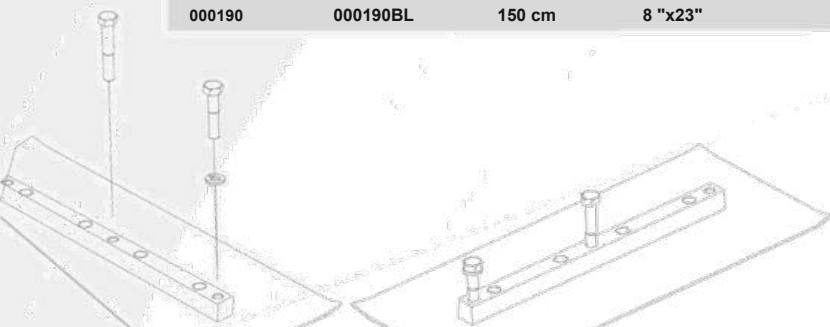
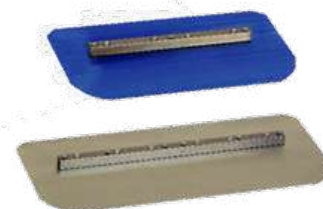



## LAME CON FINITURA AMPIA

Codice prodotto		Lama della macchina		Imballaggio Per set	Peso per set ~	
Argento Serie	Blu Serie	Taglia	Taglia		Argento Serie	Blu Serie
000194	000194BL	90 cm	8 "x14"	4	5.80	6.25
000194K	000194KBL	90 cm	8 "x14" MK-8-90	4	6.30	6.75
0001945	0001945BL	90 cm	8 "x14"	5	7.25	7.85
000195	000195BL	120 cm	8 "x18"	4	7.90	8.60
000195K	000195KBL	120 cm	MK-8-120 da 8 "x18"	4	8.40	9.10
0001955	0001955BL	120 cm	8 "x18"	5	9.90	10.75
000196	000196BL	150 cm	8 "x23"	6	16.00	17.50



## FRATTAZZI FERRO

Prodotto	Macchina	Lama	Imballaggio		Peso
			Per set	Peso	
000170	75 cm	10 "x11"	4		8.50
000171	90 cm	10 "x14"	4		9.30
000181	90 cm	Mano sinistra 10 "x14"	4		9.30
000173	120 cm	10 "x18"	4		12.50
000183	120 cm	Mano sinistra 10 "x18"	4		12.50

# Le lame sopra flottanti sono disponibili anche in spessore 4 mm su richiesta.



## LAME PER FRATTORE A CANALE

Prodotto	Macchina	Lama	Imballaggio	Peso
000201DYN	60 cm	60 CANALI (5 "x9,1 / 4")	4	3.20
000203DYN	90 cm	90 CANALI	4	4.30
000204DYN	120 cm	120 CANALI	4	6.70
G93303	90 cm	G900	4	4.70
G73300	70 cm	G700	4	3.70

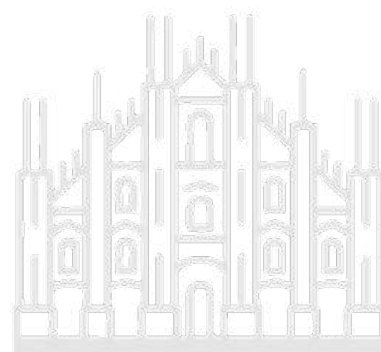
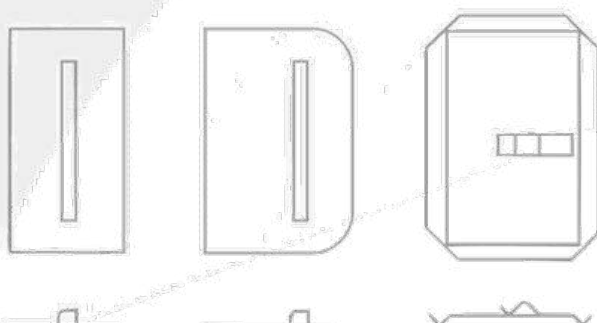



## GIUNTI IN ACCIAIO

### Facile installazione e flessibilità

#### Caratteristiche:

- Prodotto con acciaio trafilato a freddo di alta qualità adatto per aree di movimento
- Disponibile anche in acciaio zincato, che garantisce resistenza alla corrosione dell'acciaio e aggiunge valore estetico
- Piastre di centraggio fissate con Giunti Beton Steel per un efficiente e trasferimento del carico tra due lastre di cemento adiacenti
- Previene il movimento verticale in situazioni di contrazione del calcestruzzo
- Realizzato in varie dimensioni e utilizzato per vari progetti

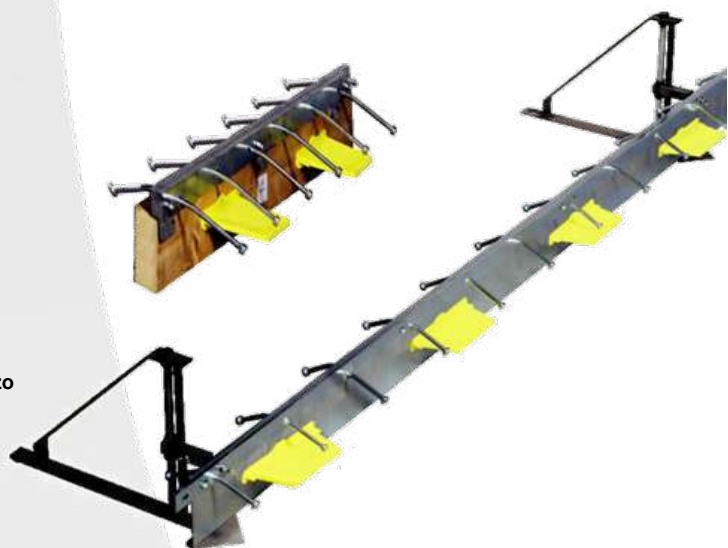

#### Design:

- A. 100X10mm Prigioniero di taglio per ancoraggio nel calcestruzzo
- B. Sistema di fissaggio per trattenere temporaneamente l'acciaio durante la posa del calcestruzzo
- C. Sistema di tasselli unico, realizzato con acciaio di alta qualità 355N / mm<sup>2</sup>, in vari tipi e design
- D. 40 x 10 mm, piastre superiori, con acciaio trafilato a freddo di alta qualità. Disponibile anche in condizione zincata
- E. Manicotto in plastica per rilasciare il tassello nel calcestruzzo
- F. Piatto d'acciaio laminato a freddo con varie altezze

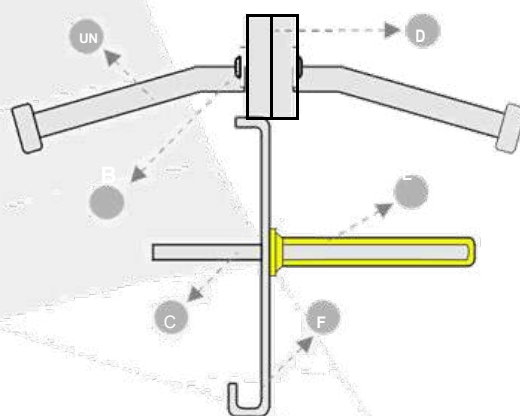

### Beton Steel Joint Weight (Kg) / 3 Metri

Tassello	No. di	GIUNTO IN ACCIAIO BETON MISURA 100							
		Tassello / 3m	120	140	160	180	200	220	240
8 mm	5	32.0	33.0	34.0	35.0	36.0	37.0	38.0	39.0
12 mm	5	35.5	36.5	37.5	38.5	39.5	40.5	41.5	42.5
8 mm	7	34.5	35.5	36.5	37.5	38.5	39.5	40.5	41.5
12 mm	7	39.5	40.5	41.5	42.5	43.5	44.5	45.5	46.5

# Altri giunti in acciaio personalizzati possono essere realizzati su richiesta

## PERNI

- I tasselli sono la parte più integrante di un giunto in acciaio
- Design unico realizzato con acciaio di alta qualità 355N / mm<sup>2</sup> per un trasferimento del carico superiore
- Fornisce un'apertura del giunto di massimo 30 mm
- StandardDowels disponibili in 8 mm e 12 mm di spessore
- I tasselli possono essere forniti secondo il requisito del cliente

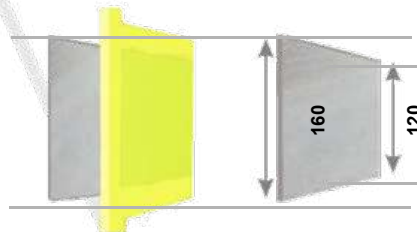

## MARTINETTO DI FISSAGGIO IN ALTEZZA

- È disponibile un martinetto di regolazione dell'altezza di precisione che funziona con tutti i tipi di giunti Beton Steel



## + GIUNZIONE A CROCE

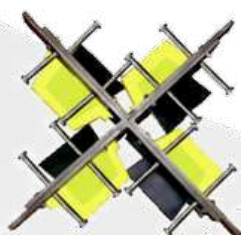

## L GIUNZIONI



## T GIUNZIONI

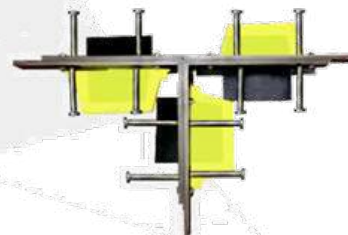

### Applicazioni:

- Adatto a varie applicazioni interne ed esterne
- Ideale per applicazioni interne e pesanti in edifici industriali e stazioni di trasferimento rifiuti
- Adatto per aree dove c'è libertà di movimento
- Compatibile con la maggior parte dei tipi di veicoli
- Adatto per aperture di giunti più grandi, fino a 30 mm

### Confezione:

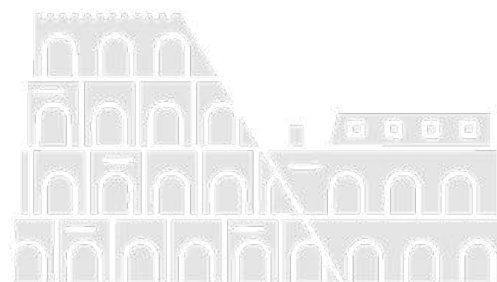

## TRUSS SCREED

- Il banco **BETONWIDEBAY** Truss può essere esteso in sezioni fino a 40 piedi (12,20 m)
- Può fornire una tolleranza del pavimento di oltre 3 mm su tutta la soletta.
- L'esclusivo telaio "A" in fusione fornisce la massima resistenza strutturale.
- La costruzione completamente imbullonata elimina il cedimento della saldatura.
- Facile da montare e facile da allineare e facile da usare
- Vibrazione uniforme potente su tutto il massetto.
- Front StrikeBlade è un profilo a "T". La lama posteriore è il profilo "L"

Opzione sezione di potenza	2,54 m, 1,32 m
La sezione di alimentazione include	Honda GX-270; 9HP, maniglie terminali con verricelli e cavi
Altre opzioni di lunghezza della sezione	2,54 m, 1,32 m, 0,71 m
Larghezza trave	0,38 m
Altezza del traliccio	0,40 m
Peso per metro	12 Kg
Vibrazione eccentrica Velocità albero Forza	2800 RPM
centrifuga / lunghezza unità	220 N / M a 2800 giri / min

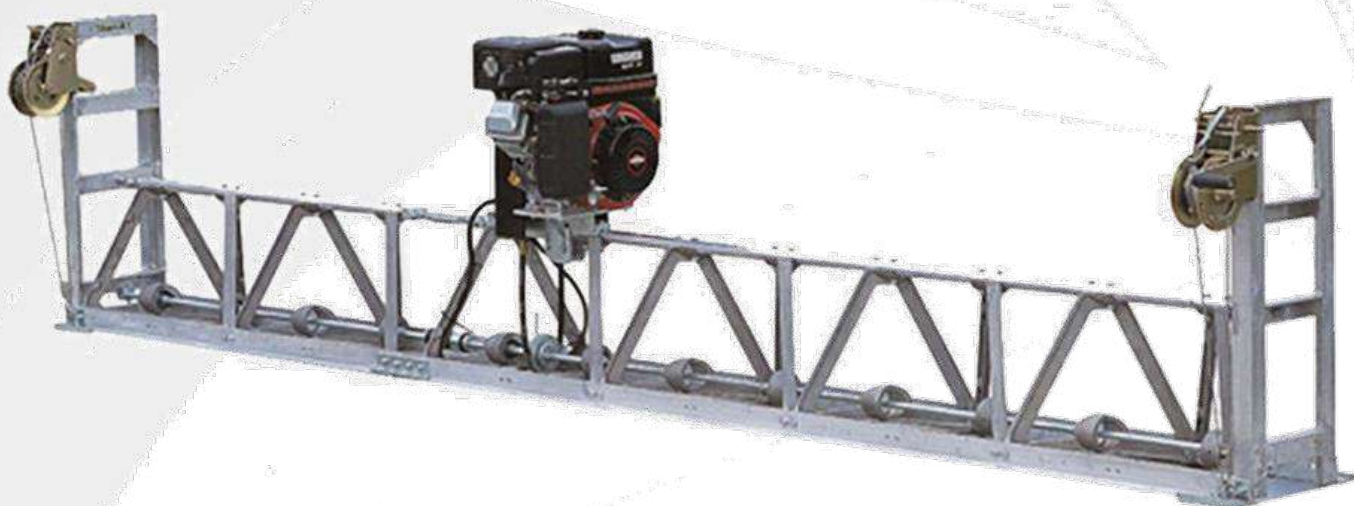

# STAGGE VIBRANTI

## Garantire l'efficienza

- Modo veloce, efficiente ed economico per calcestruzzo massetto accurato
- Design leggero
- Ergonomico e stabile con impugnatura regolabile per un facile controllo
- Lame in alluminio disponibili nelle lunghezze da 1,20 metri a 4,85 metri
- Garantisce vibrazioni ottimali su macchine lunghe anche 4,85 metri
- Altre misure disponibili su richiesta
- Lame intercambiabili con altre unità principali
- Fornito come massetto Euro senza lame. Lame disponibili separatamente su richiesta

Prodotto Codice	Motore genere	Motore	Mano braccio Vibrazione	Peso Kgs ~
EU8000	Benzina	Corsa Honda GX-35-4	7m / S2	13

Prodotto Codice	UN B
EU1200	1
EU1801	1
EU2402	2
EU3003	3
EU3650	3
EU4204	4
EU4805	4





## EURO-VIBRO

### Compatto e comodo

- **APPLICAZIONE**

Per vibranti lastre, basamenti, scale e marciapiedi.

- **POTENZA PORTATILE**

L'Euro-Vibro fornisce la soluzione al calcestruzzo vibrante con un'unità portatile facile da usare. Non è necessaria l'alimentazione elettrica o unità di azionamento separate. Il motore Honda a quattro tempi garantisce un funzionamento senza problemi e rispetto a un motore a due tempi utilizza meno carburante, ha emissioni del motore ridotte e non necessita di carburante misto.

- **LEGGERO**

L'unità è leggera ed equilibrata ed è dotata di una maniglia regolabile e tracolla per il comfort dell'utente e un controllo completo.

- **FACILE DA USARE**

Comodo interruttore di accensione / spegnimento e comando dell'acceleratore integrati nell'impugnatura.



Codice prodotto	000010
Lunghezza albero flessibile in mm	545
Diametro testa vibratore mm Lunghezza	44
testa vibratore in mm Peso operativo in	390
Kg Frequenza vibrazione / min	11
	9000
Marca del motore	Honda
Modello del motore	GX-35
Potenza nominale massima HP	1.5
Tipo di carburante	Benzina

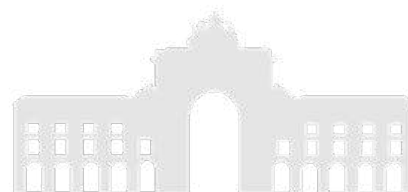

# DISCHI PER FRATTAZZO

## Costruito per durare

- Prodotto con acciaio di alta qualità per offrire una durata eccellente sia per le cazzuole con operatore a terra che con operatore a bordo
- Piatto di precisione per pavimenti superpiani e facili spostamenti
- Copregalleggiante un'area maggiore rispetto alle lame del
- Fornito con clip "Z" o "Safety Clip"
- Può essere fornito con o senza pentole verniciate



Codice prodotto No verniciato	Codice prodotto Dipinto	Macchina Taglia	Dimensione padella mm	Labbro Angolo	No di Parentesi	Spessore di padella (mm)	Peso Kgs ~
000224	-	60 cm	600	~ 90 Edger	4	2.0	5.20
000224B	-	60 cm	600	~ 90 Edger	2	2.0	5.20
000225	-	75 cm	750	~ 90 Edger	4	2.0	7.80
000225C	-	75 cm	750	~ 90 Edger	8	2.0	7.80
000225BG	-	75 cm	750	~ 45	2	2.0	7.80
000240NP	000240	75 cm	750	~ 45	4	2.5	9.80
000275NP	000275	75 cm	770	~ 45	4	2.5	10.00
00865NPDYN	000865DYN	86 cm	865	~ 45	8	3.0	17.00
000221	000221P	90 cm	927	~ 45	4	2.5	16.50
000226	000226P	90 cm	942	~ 45	8	3.0	19.00
000226T	-	95 cm	950	~ 90	8	3.0	19.00
000232	000232P	98 cm	980	~ 45	8	3.0	19.00
000498	000498P	98 cm	980	~ 45	8	4.0	23.00
000227	000227P	120 cm	1170	~ 45	8	3.0	28.00
WH3011	WH3010	120 cm	1170	~ 45	10	3.0	28.00
0004117	0004117P	120 cm	1170	~ 45	8	4.0	34.00
WH4121	WH4120	120 cm	1170	~ 45	10	4.0	34.00
000118	000118P	120 cm	1200	~ 45	8	3.0	28.00
000118/10	000118 / 10P	120 cm	1200	~ 45	10	3.0	28.00
000238	000238P	120 cm	1230	~ 45	8	3.0	29.50
000239	000239P	120 cm	1230	~ 45	10	3.0	29.50
000251	000251P	150 cm	1510	~ 45	6	3.0	48.00
000251/4	-	150 cm	1510	~ 45	6	4.0	62.00
000255	000255P	160 cm	1585	~ 45	10	3.0	52.00

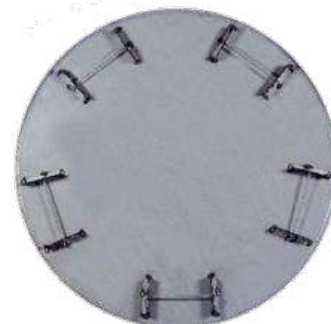
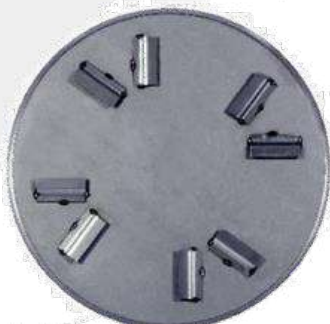

# SPOLVERINO PER SPARGIMENTO DEL QUARZO

## Versatilità con facilità

- Capacità tramoggia fino a 100 kg di materiale di copertura
- Gamma di scarico da 1 a 6 kg per metro quadrato
- Assali ruota collegati con le lame interne della tramoggia
- Ruote indipendenti, che consentono una facile svolta negli spazi ristretti
- Design rispettoso dell'ambiente, che consente lo scarico del materiale direttamente a livello del pavimento
- Spalmare il materiale in spessore uniforme su tutta la superficie del pavimento
- Impugnatura pieghevole e supporto per il caricamento, lo stoccaggio e il trasporto del materiale
- Disponibile in 2 e 3 opzioni di ruote

Prodotto	genere	Peso
902211	2 ruote	60
902212	3 ruote	70



## GUARNIZIONI PER PAVIMENTI

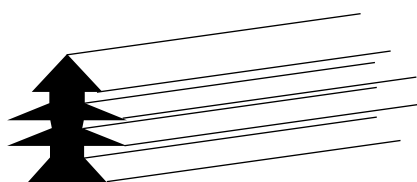

Guarnizione pavimento tipo normale NEW. Varie Misure



Guarnizione pavimento tipo calibrata. Varie Misure

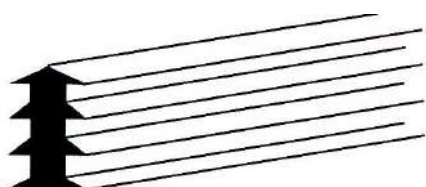

Guarnizione pavimento tipo normale. Varie Misure



Guarnizione pavimento tipo ripresa getto. Varie Misure



Guarnizione pavimento tipo ripresa getto. Varie Misure



Guarnizione pavimento tipo palloncino. Varie Misure



Guarnizione pavimento tipo sottoresina. Varie Misure



## DISCHI DIAMANTATI PER CEMENTO FRESCO

Spessore: 2,8/3,2 mm

Diametro: 350 mm



\*su richiesta disponibili altre  
tipologie e dimensioni di dischi

# HS 350

## Sega per pavimentazioni Floor saw

### Dati tecnici / Technical data

Profondità max di taglio / Maximum cutting depth	130 mm
Diametro max disco applicabile <i>Maximum diameter for fitting disk</i>	350 mm
Diametro albero disco /Diameter of disk shaft	25,4 mm
Avanzamento /Working speed	a spinta /push
Avviamento /Starting	manuale /manual
Peso / Weight	63 kg
Serbatoio acqua /Water tank	28 lt
Controllo profondità /Depth Control	volantino /hand wheel
Indicatore di taglio /Cutting indicator	si / yes



Motore Subaru EX 17 benzina  
Subaru EX 17 petrol motor  
4,2 Kw - 5,7 Hp

Cod: HS350-03

Prezzo a richiesta

Motore Lombardini/Kohler CH270 benzina  
Lombardini/Kohler CH270 petrol motor  
5,2 Kw - 7 Hp

Cod: HS350-02

Prezzo a richiesta

Motore Honda GX 200 benzina  
Honda GX 200 petrol motor  
4,1 Kw - 5,5 Hp

Cod: HS350-04

Prezzo a richiesta

# SAW 350

## Sega per pavimentazioni Floor saw

### Dati tecnici / Technical data

Profondità max di taglio / Maximum cutting depth	130 mm
Diametro max disco applicabile <i>Maximum diameter for fitting disk</i>	350 mm
Diametro albero disco /Diameter of disk shaft	25,4 mm
Avanzamento /Working speed	a spinta /push
Avviamento /Starting	manuale /manual
Peso / Weight	58 kg
Serbatoio acqua /Water tank	20 lt
Controllo profondità /Depth Control	volantino /hand wheel
Indicatore di taglio /Cutting indicator	si / yes



Motore Subaru EX 17 benzina  
Subaru EX 17 petrol motor  
4,2 Kw - 5,7 Hp

Cod: SAW350-03

Prezzo a richiesta

Motore Lombardini 15LD 225 diesel  
Lombardini 15LD 225 diesel motor  
3,5 Kw - 4,8 Hp

Cod: SAW350-09

Prezzo a richiesta

Motore Lombardini/Kohler CH270 benzina  
Lombardini/Kohler CH270 petrol motor  
5,2 Kw - 7 Hp

Cod: SAW350-02

Prezzo a richiesta

Motore Honda GX 200 benzina  
Honda GX 200 petrol motor  
4,1 Kw - 5,5 Hp

Cod: SAW350-04

Prezzo a richiesta



# TN 400

## Sega per pavimentazioni Floor saw

### Dati tecnici / Technical data

Profondità max di taglio / Maximum cutting depth	135 mm
Diametro max disco applicabile / Maximum diameter for fitting disk	400 mm
Diametro albero disco / Diameter of disk shaft	25,4 mm
Avanzamento / Working speed	a spinta / push
Avviamento / Starting	manuale / manual
Peso / Weight	90 kg
Serbatoio acqua / Water tank	30 lt
Controllo profondità / Depth Control	volantino / hand wheel
Indicatore di taglio / Cutting indicator	si / yes

Motore Lombardini/Kohler CH270 benzina  
Lombardini/Kohler CH270 petrol motor  
5,2 Kw - 7 Hp

Cod: TN400-02

Prezzo a richiesta

Motore Subaru EX 17 benzina  
Subaru EX 17 petrol motor  
4,2 Kw - 5,7 Hp

Cod: TN400-03

Prezzo a richiesta

Motore Honda GX 200 benzina  
Honda GX 200 petrol motor  
4,1 Kw - 5,5 Hp

Cod: TN400-04

Prezzo a richiesta

Motore Lombardini/Kohler 15LD 350 diesel  
Lombardini/Kohler 15LD 350 diesel motor  
5,5 Kw - 7,5 Hp

Cod: TN400-09

Prezzo a richiesta

Motore elettrico  
Electric motor  
380V - 4 Kw - 5,5 Hp

Cod: TN400-0E

Prezzo a richiesta



# TN 450

## Sega per pavimentazioni Floor saw

### Dati tecnici / Technical data

Profondità max di taglio / Maximum cutting depth	160 mm
Diametro max disco applicabile / Maximum diameter for fitting disk	450 mm
Diametro albero disco / Diameter of disk shaft	25,4 mm
Avanzamento / Working speed	a spinta / push
Avviamento / Starting	manuale / manual
Peso / Weight	112 kg
Serbatoio acqua / Water tank	30 lt
Controllo profondità / Depth Control	volantino / hand wheel
Indicatore di taglio / Cutting indicator	si / yes

Motore Lombardini/Kohler CH395 benzina  
Lombardini/Kohler CH395 petrol motor  
7,1 Kw - 9,5 Hp

Cod: TN450-20

Prezzo a richiesta

Motore Subaru EX 27 benzina  
Subaru EX 27 petrol motor  
6,6 Kw - 9 Hp

Cod: TN450-30

Prezzo a richiesta

Motore Honda GX 270 benzina  
Honda GX 270 petrol motor  
6 Kw - 8 Hp

Cod: TN450-40

Prezzo a richiesta

Motore Lombardini 15LD 440 diesel  
Lombardini 15LD 440 diesel motor  
8,1 Kw - 11 Hp

Cod: TN450-09

Prezzo a richiesta

Motore elettrico  
Electric motor  
380V - 5,5 Kw - 7,5 Hp

Cod: TN450-0E

Prezzo a richiesta



# TN 500

## Sega per pavimentazioni Floor saw



### Dati tecnici / Technical data

Profondità max di taglio / Maximum cutting depth	185 mm
Diametro max disco applicabile / Maximum diameter for fitting disk	500 mm
Diametro albero disco / Diameter of disk shaft	25,4 mm
Avanzamento / Working speed	a spinta / push
Avviamento / Starting	manuale / manual
Peso / Weight	138 kg
Serbatoio acqua / Water tank	30 lt
Controllo profondità / Depth Control	volantino / hand wheel
Indicatore di taglio / Cutting indicator	si / yes

Motore Lombardini/Kohler CH440 benzina  
Lombardini/Kohler CH440 petrol motor  
10,3 Kw - 14 Hp

Cod: TN500-20

Prezzo a richiesta

Motore Subaru EX 40 benzina  
Subaru EX 40 petrol motor  
10,2 Kw - 14 Hp

Cod: TN500-31

Prezzo a richiesta

Motore Honda GX 390 benzina  
Honda GX 390 petrol motor  
8,2 Kw - 11 Hp

Cod: TN500-41

Prezzo a richiesta

Motore Lombardini 15LD 440 diesel  
Lombardini 15LD 440 diesel motor  
8,1 Kw - 11 Hp

Cod: TN500-09

Prezzo a richiesta

Motore elettrico  
Electric motor  
380V - 7,5 Kw - 10 Hp

Cod: TN500-0E

Prezzo a richiesta

# TS 450

## Sega per pavimentazioni Floor saw



### Dati tecnici / Technical data

Profondità max di taglio / Maximum cutting depth	160 mm
Diametro max disco applicabile / Maximum diameter for fitting disk	450 mm
Diametro albero disco / Diameter of disk shaft	25,4 mm
Avanzamento / Working speed	volantino / hand wheel
Avviamento / Starting	manuale / manual
Peso / Weight	130-156 kg
Serbatoio acqua / Water tank	50 lt
Controllo profondità / Depth Control	volantino / hand wheel
Indicatore di taglio / Cutting indicator	si / yes

Motore Lombardini/Kohler CH395 benzina  
Lombardini/Kohler CH395 petrol motor  
7,1 Kw - 9,5 Hp

Cod: TS450-20

Prezzo a richiesta

Motore Subaru EX 27 benzina  
Subaru EX 27 petrol motor  
6,6 Kw - 9 Hp

Cod: TS450-03

Prezzo a richiesta

Motore Honda GX 270 benzina  
Honda GX 270 petrol motor  
6 Kw - 8 Hp

Cod: TS450-04

Prezzo a richiesta

Motore Lombardini 15 LD 440 diesel  
Lombardini 15 LD 440 diesel motor  
8,1 Kw - 11 Hp

Cod: TS450-09

Prezzo a richiesta

Motore elettrico  
Electric motor  
380 V - 5,5 Kw - 7,5 Hp

Cod: TS450-0E

Prezzo a richiesta



Regolazione della profondità di taglio con sistema di bloccaggio.

Adjustable cutting depth with blocking system.



Particolare del serbatoio acqua completamente amovibile.

A special, completely removable, water tank.



# TS 500

## Sega per pavimentazioni Floor saw

### Dati tecnici / Technical data

Profondità max di taglio / Maximum cutting depth	185 mm
Diametro max disco applicabile / Maximum diameter for fitting disk	500 mm
Diametro albero disco / Diameter of disk shaft	25,4 mm
Avanzamento / Working speed	volantino / hand wheel
Avviamento / Starting	manuale / manual
Peso / Weight	140-156 kg
Serbatoio acqua / Water tank	50 lt
Controllo profondità / Depth Control	volantino / hand wheel
Indicatore di taglio / Cutting indicator	si / yes

Motore Lombardini/Kohler CH440 benzina  
Lombardini/Kohler CH440 petrol motor  
10,3 Kw - 14 Hp

Cod: TS500-02

Prezzo a richiesta

Motore Subaru EX 40 benzina  
Subaru EX 40 petrol motor  
10,2 Kw - 14 Hp

Cod: TS500-03

Prezzo a richiesta

Motore Honda GX 390 benzina  
Honda GX 390 petrol motor  
8,2 Kw - 11 Hp

Cod: TS500-04

Prezzo a richiesta

Motore Lombardini 15 LD 440 diesel  
Lombardini 15 LD 440 diesel motor  
8,1 Kw - 11 Hp

Cod: TS500-99

Prezzo a richiesta

Motore elettrico  
Electric motor  
380 V - 7,5 Kw - 10 Hp

Cod: TS500-0E

Prezzo a richiesta



Regolazione della profondità di taglio con sistema di bloccaggio.

Adjustable cutting depth with blocking System.



Particolare del serbatoio acqua completamente amovibile.

A special, completely removable, water tank.



# GL 500

## Sega per pavimentazioni Floor saw

### Dati tecnici / Technical data

Profondità max di taglio / Maximum cutting depth	185 mm
Diametro max disco applicabile / Maximum diameter for fitting disk	500 mm
Diametro albero disco / Diameter of disk shaft	25,4 mm
Avanzamento / Working speed	volantino / hand wheel
Avviamento / Starting	elettrico / electric
Peso / Weight	220 - 240 kg
Serbatoio acqua / Water tank	50 lt
Controllo profondità / Depth Control	volantino / hand wheel
Indicatore di taglio / Cutting indicator	si / yes

### A richiesta: / On request:

- Regolazione idraulica affondamento disco / Cutting depth hydraulic
- Avanzamento automatico idraulico Automatic advance hydraulic

Motore Vanguard 18 benzina  
Vanguard 18 petrol motor  
13,4 Kw - 18,5 Hp

Cod: GL500-06

Prezzo a richiesta

Motore Lombardini 25LD 425 diesel  
Lombardini 25LD 425 diesel motor  
14 Kw - 19 Hp

Cod: GL500-09

Prezzo a richiesta

Motore elettrico  
Electric motor  
380 V - 11 Kw - 15 Hp

Cod: GL500-0E

Prezzo a richiesta

Motore Honda GX 630 - 2 cilindri benzina  
Honda GX 630 - 2 cylinder petrol motor  
15,8 Kw - 20,8 Hp

Cod: GL500-04

Prezzo a richiesta

# GL 600

## Sega per pavimentazioni Floor saw

### Dati tecnici / Technical data

Profondità max di taglio / Maximum cutting depth	220 mm
Diametro max disco applicabile <i>Maximum diameter for fitting disk</i>	600 mm
Diametro albero disco / Diameter of disk shaft	25,4 mm
Avanzamento / Working speed	volantino / hand wheel
Avviamento / Starting	elettrico / electric
Peso / Weight	240-290 kg
Serbatoio acqua / Water tank	50 lt
Controllo profondità / Depth Control	volantino / hand wheel
Indicatore di taglio / Cutting indicator	si / yes

### A richiesta: / On request:

- Regolazione idraulica affondamento disco / Cutting depth hydraulic
- Avanzamento automatico idraulico Automatic advance hydraulic

Motore Vanguard 18 benzina  
Vanguard 18 petrol motor  
13,4 Kw - 18,5 Hp

Cod: GL600-06

Prezzo a richiesta

Motore Lombardini 12 LD 477/2  
diesel 2 cilindri  
Lombardini 12 LD 477/2 diesel  
2 cylinder motor  
17 Kw - 23 Hp

Cod: GL600-09

Prezzo a richiesta



Motore Honda GX 630 - 2 cilindri benzina  
Honda GX 630 - 2 cylinder petrol motor  
15,8 Kw - 20,8 Hp

Cod: GL600-04

Prezzo a richiesta

Motore elettrico  
Electric motor  
380 V - 15 Kw - 20,6 Hp

Cod: GL600-0E

Prezzo a richiesta

# GL 700

## Sega per pavimentazioni Floor saw

### Dati tecnici / Technical data

Profondità max di taglio / Maximum cutting depth	280 mm
Diametro max disco applicabile <i>Maximum diameter for fitting disk</i>	700 mm
Diametro albero disco / Diameter of disk shaft	25,4 mm
Avanzamento / Working speed	volantino / hand wheel
Avviamento / Starting	elettrico / electric
Peso / Weight	260-275 kg
Serbatoio acqua / Water tank	50 lt
Controllo profondità / Depth Control	volantino / hand wheel
Indicatore di taglio / Cutting indicator	si / yes

### A richiesta: / On request:

- Regolazione idraulica affondamento disco / Cutting depth hydraulic
- Avanzamento automatico idraulico Automatic advance hydraulic

Motore Lombardini 12 LD 477/2  
diesel 2 cilindri  
Lombardini 12 LD 477/2 diesel  
2 cylinder motor  
17 Kw - 23 Hp

Cod: GL700-09

Prezzo a richiesta



Motore elettrico  
Electric motor  
380 V - 15 Kw - 20,6 Hp

Cod: GL700-0E

Prezzo a richiesta





Stab.:

C. da Ponte S. Antonio, n° 5 PENNE (PE)

Tel.: 085-8210270 Fax: 085-8211713

Ufficio:

Via Nazionale Adriatica Nord, n° 176 PESCARA

Tel. e Fax: 085-4712873

E-mail: [adima2000@tiscali.it](mailto:adima2000@tiscali.it)

[www.adimasas.it](http://www.adimasas.it)